

Dualtron

X-Limited

OSOBNÁ MOBILITA

Užívateľský manuál

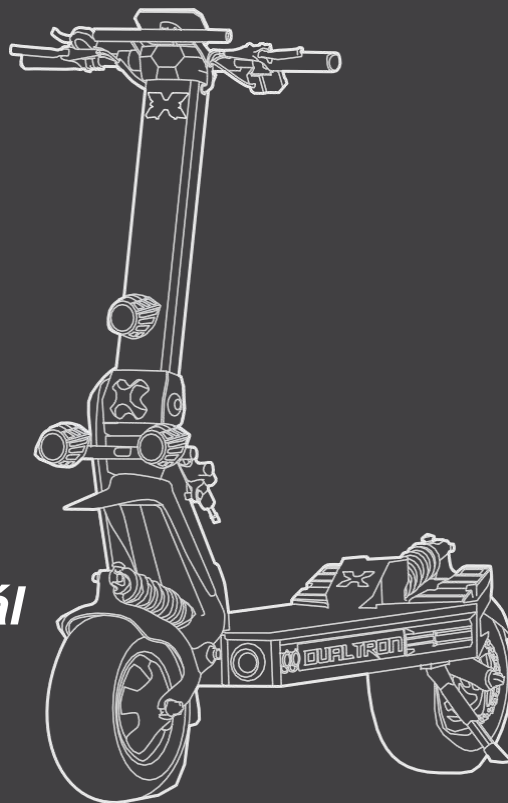



Naskenujte QR kód a stiahnite si najnovšie užívateľské materiály a získajte najnovšie aktualizácie a bezpečnostné pokyny.

DUALTRON

Sen o elektrickej technológii.

Obrázky sú len ilustračné. Produkt sa môže líšiť.

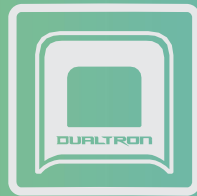

MINIMOTORS

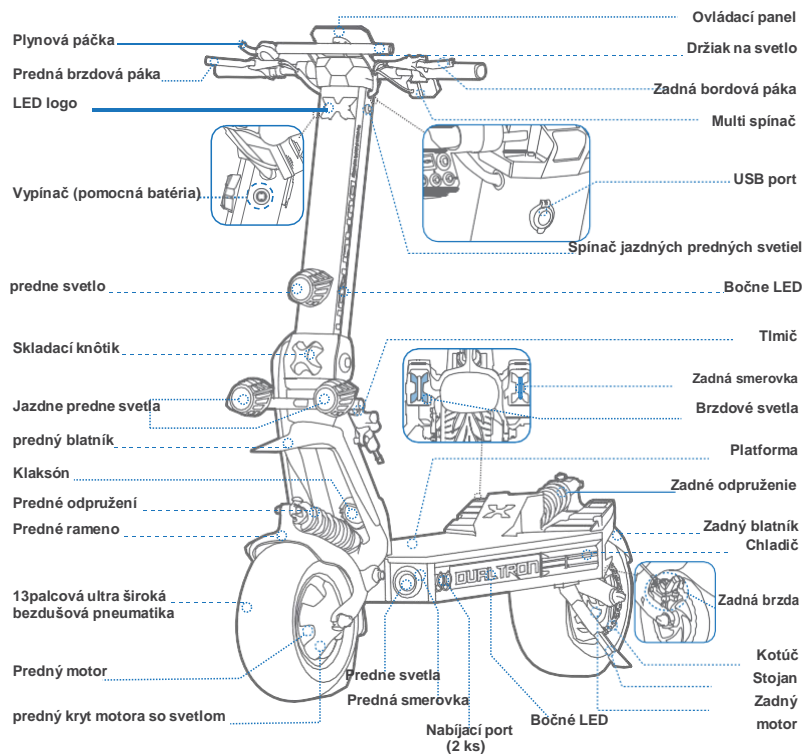

Funkcie riadiel

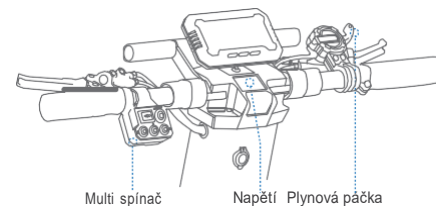

Názov	Funkcie	Spôsob použitia
Tlačítko ukazovania smeru	Zapne/vypne pravú/ľavú smerovku	Stlačte pravé/ľavé tlačidlo signalizácie, pravé/ľavé svetlo signalizácie bude blikať.
ON/OFF tlačidlo predného svetla	Zapne/vypne predne svetlo	Stlačte tlačidlo predného svetla k zapnutí/vypnutiu predného svetla.
Tlačidlo klaksónu	Zapne klaksón	Stlačte tlačidlo klaksónu, kolobežka raz vydá zvuk.
Tlačidlo osvetlenia	Zapne/vypne osvetlenie	Stlačte tlačidlo osvetlenia k zapnutí/vypnutiu oboch strán podsvetlenia.
Tlačidlo výstražného svetla	Zapne výstražné svetla	Stlačte tlačidlo výstražného svetla, pravé i ľavé svetla budú blikať kým tlačidlo nestisnete znovu.
Napätí	Kontrola napätia pomocnej batérie	Teoretické jazdné napätie pre pomocnú batériu je od 8.25v po 12.6v.
Plynová páčka	Kolobežka zrýchli	Stlačte palcovú páčku plynu a kolobežka začne zrýchľovať.

	Predmet	Parameter
Produkt	Model	DUALTRON X LIMITED
	Dĺžka x Šírka x Výška	1450x648x1400mm
	Zložené: Dĺžka x Šírka x Výška	1450x358x775mm
	Čistá hmotnosť	82.9kg
Jazdec	Max. záťaž	150kg
	Doporučený vek	14–60 rokov
Strojové časti	Rozvor kol	cca.1100mm
	Svetlá výška	cca.190mm
	Systém pohonu	Náhon na dve kola
	Max. rýchlosť	okolo 110km/h
	Teoretický dojazd	okolo 170km
	Typický dojazd	okolo 140km
	Max. stúpanie	okolo 70% (35°)
	Zjazdový terén	Asfalt/rovný chodník; prekážky < 5 cm; medzery < 5 cm
	Teplota užívania	-5 až 45°C
Skladovacia teplota	-20 až 50°C	
Displej	Typ	EY4 LCD displej Bluetooth (možnosť pripojenia k DUALTRON APP)
	Veľkosť LCD	95*36mm, okolo 4.2 palce
Brzdy	Typ	Hydraulické brzdy
	Množstvo Piestov	4-písty
	Elektrická brzda	ABS&EBS  ((Indikuje, keď teplota batérie prekračuje 55°C, spustí sa ochranný program BMS, zlyhanie ABS/EBS.))

Batéria	Doba nabájenia	cca. 15 h (hlavná batéria)	cca. 4 h (pomocná batéria)
	Kapacita batérie	84V60Ah	11V20Ah
	Teplota okolia pri nabíjaní	0 to 40°C (Keď teplota batérie presahuje 55°C, ochranný program BMS sa spustí.)	
	Systém správy batérie	Ochrana proti prehriatiu, skratu, nadprúdu, nadmernému vybitiu a prebitiu	
Motor	Typ motoru	BLDC nábojový Motor	
	Nominálny výkon	2000W*2	
	Max. výkon	6000W*2	
Nabíjačka	Vstupné napätie	100-120V/200-240V~	100-240V~
	Max. Výstupné napätie	95.45V 4A(nabíjačka hlavnej batérie)	12.6V 5A(nabíjačka pomocnej batérie)
Pneumatika	Typ	13 palcová široká bezdušová pneumatika	
	Tlak v pneu (nahustenie)	32 psi	
	Materiál	Guma	
Odpruženie	Typ	Hydraulický pružinový tlmič	
	Pružina	950 lbs/in.	

* Upozornenie: nejde o právny názor ani právnu radu. Tu uvedené informácie (vrátane informácií v aplikácii) slúžia iba pre vaše pohodlie a informačné účely. Nie je určené na pokrytie všetkých zákonov a/alebo predpisov, ktoré sa môžu vzťahovať na tento produkt. DUALTRON sa týmto výslovne zrieka akejkoľvek a všetky záruky a/alebo vyhlásenia, výslovne alebo predpokladané, týkajúce sa úplnosti, presnosti a aktualnosti takýchto informácií. DUALTRON si vyhradzuje právo, nie však povinnosť, opraviť, implementovať a/alebo aktualizovať informácie. Informácie používajte na vlastné nebezpečenstvo. Je vašou výhradnou zodpovednosťou naučiť sa a porozumieť všetkým zákonom a/alebo nariadeniam, požiadavkám, zákazom a obmedzeniam uloženým zákonom, vládnymi úradmi, súdom, súkromnou stranou alebo inými, ktoré sa môžu vzťahovať na vaše používanie tohto výrobku.

*Teoretický dojazd: testované pri jazde s plnou batériou, zaťaženie 75 kg, 25°C, pri priemernej rýchlosti 25 km/h na chodníku.

*Typický dojazd: testované pri jazde s plnou batériou, zaťaženie 75 kg, 25°C, pri priemernej rýchlosti 50 km/h na chodníku. (Niektoré z faktorov, ktoré ovplyvňujú dojazd, zahŕňajú rýchlosť, počet štartov a zastavení, okolitá teplota atď.)

*Max. rýchlosť: testované pri jazde s plnou batériou, zaťaženie 75 kg, 25 °C, na rovnej ceste bez vetra. (Niektoré faktory prostredia môžu ovplyvniť maximálnu rýchlosť, nerovný terén, krivé cesty, teplota, záťaž, vietor at.)



Obsah balenia

www.maxblinker.sk

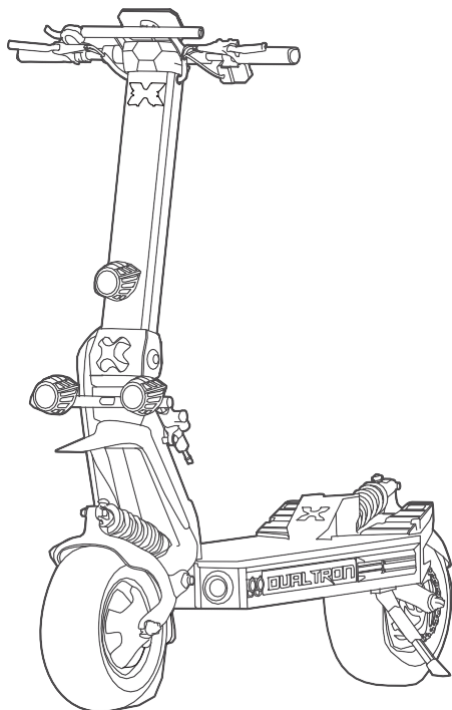

Príslušenstvo



M6 skrutka x 4
M8 skrutka x 2
M6 elastické tesnenie x 4
M8 elastické tesnenie x 2
M6 ploché tesnenie x 4



Nabíjačka hlavnej batérie x1
Nabíjačka pomocné batérie x1

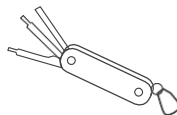

Viacúčelové náradie x 1

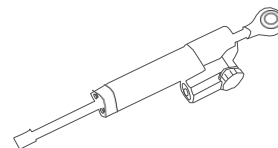

Smerový tlmič x 1

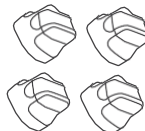

Skrutkovací uzáver x 4



Užívateľský manuál



Zloženie kolobežky

www.maxblinker.sk

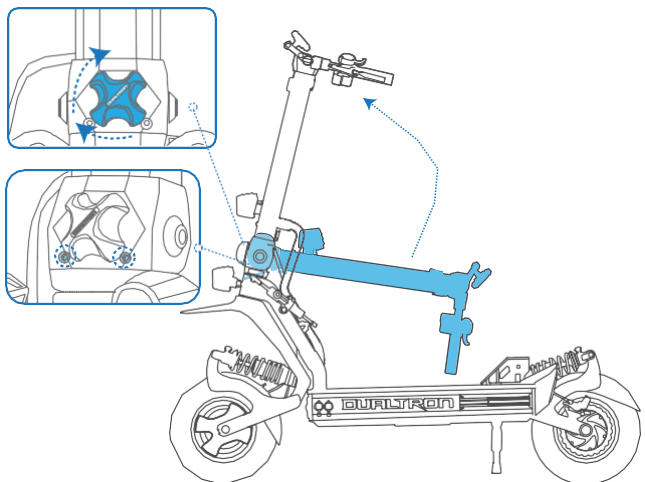

① Zdvihnite tyč riadenia a pevne zaistite skladací knôt.

② Nainštalujte dve skrutky M8 pomocou viacúčelového náradia.

 Skladací knôt sa môže zlomiť a tak spadnúť. Skrutky sú veľmi potrebné.)

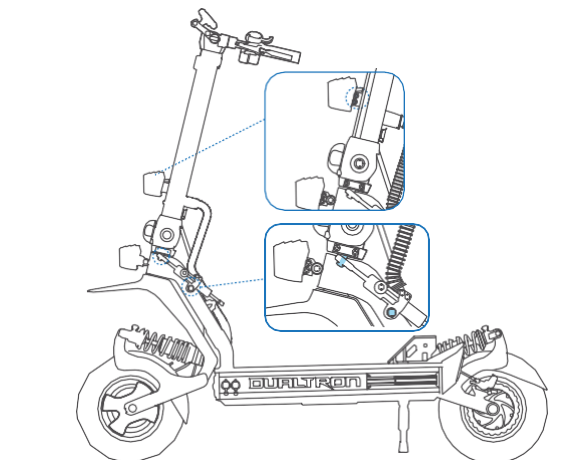

③ Namontujte skrutky pre predné svetlo/tlmič pomocou priloženého viacúčelového náradia alebo imbusového kľúča M6.

 NEPOUŽÍVAJTE elektrický skrutkovač!

Zloženie kolobežky

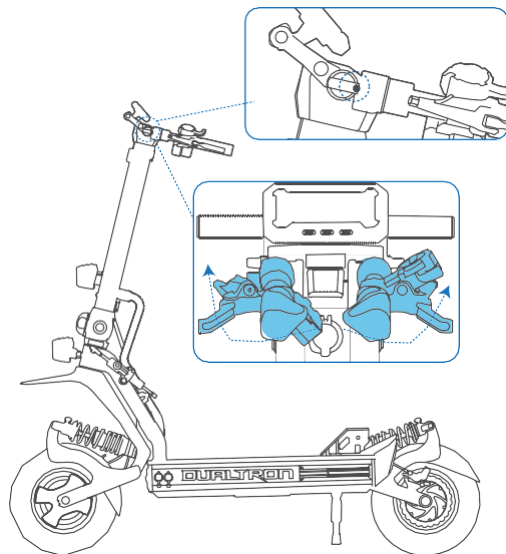

Rozložte riadidlá, posuňte zámok sklopnej rukoväti do polohy, aby sterukováť pevne zafixovali.

 Ak sa počas používania rukovät' mierne otrásie, povolte trochu nastavovaciu skrutku.



Nastavenie tlmiča

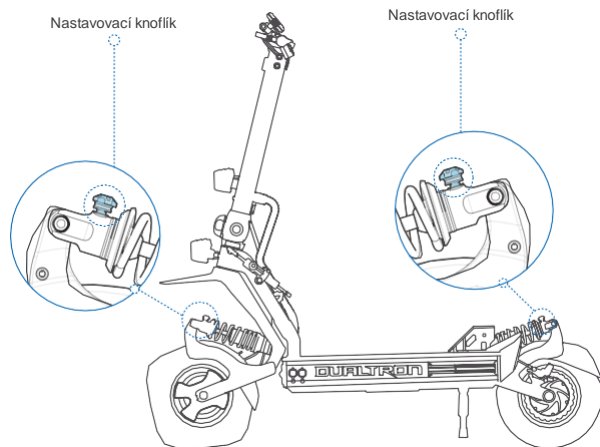

Otočením nastavovacieho knoflíka doprava zvýšite odpor odrazu rázu. Otočením nastavovacieho knoflíka doľava znížite odpor odrazu rázu. Poznámka: Tlmič je pred opustením továrne nastavený do základnej polohy. Postupujte podľa vyššie uvedených krokov a upravte ho podľa vašich jazdeckých návykov.

V prípade potreby nás kontaktujte.

Návod na stiahnutie aplikácie

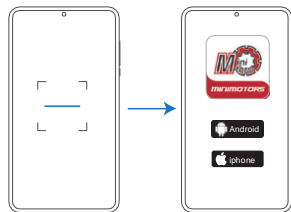

1. Naskenujte QR kód a stiahnite si aplikáciu.
2. Vyberte si systém mobilného telefónu, ktorý vám vyhovuje a zaregistrujte sa / prihláste sa.



1. Vyhľadajte v aplikácii "DUALTRON" stiahnite si ju a zaregistrujte sa / prihláste sa.

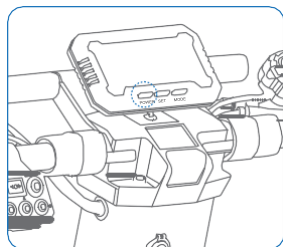

Zapnite kolobežku.

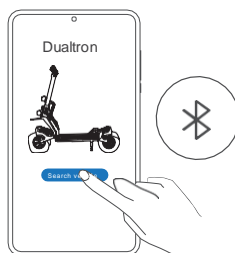

Kliknite na vyhľadať vozidlo "Search vehicle" a spárujte sa s vašou kolobežkou.

*Kolobežka je pripojená k aplikácii Dualtron, keď sa rozsvieti symbol Bluetooth.

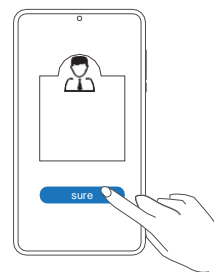

Vyberte sa ako vlastníka.



Ako jazdiť

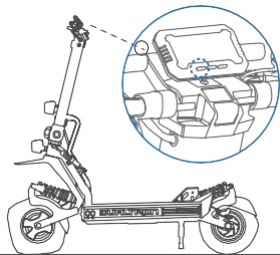

- 1.** Zapnite kolobežku a zvolte rýchlostný režim.*Prosím zvolte rýchlostný režim pred jazdou!
Poznámka: Rýchlostný režim ide nastaviť i v aplikácii Dualtron.

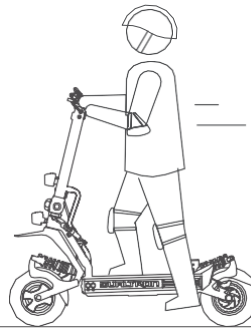

- 2.** Stojte jednou nohou na platforme a odrazte sa druhou nohou k rozjazdu.
*Uistite sa že máte vypnutý mód SAFE.
(nastavení SAFE módu je možné v Dualtron aplikácii. SAFE mód deaktivujete zatiahnutím brzdovej páky.)

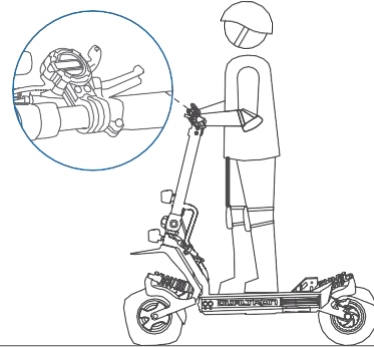

- 3.** Dejte obe nohy na platformu a zaujmite stabilný postoj.Stlačeťe palcovú páčku plynu k zrychleniu.
*Kolobežka sa v základe rozbehne z 0km/h, v aplikácii ide nastaviť štart s odrazom (kolobežka sa tak rozbehne až dosiahne rýchlosť 3 km/h)

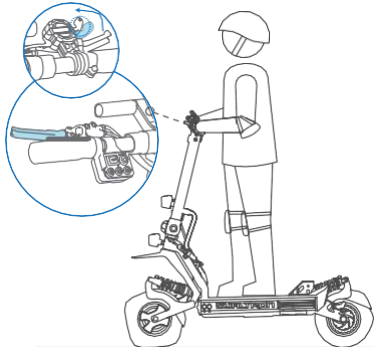

- 4.** Spomaľte pustením plynu a stisnutímoboch brzd.

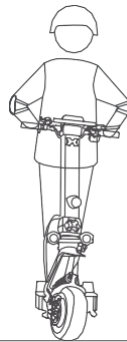

- 5.** K zatočení nahnajte svoje telo a otočte mierne riadidlá do požadovaného smeru.
*Prosím dbajte pozornosť na stav vozovky a cesty, či je v danom miestedostatok priestoru pre odbočenie.

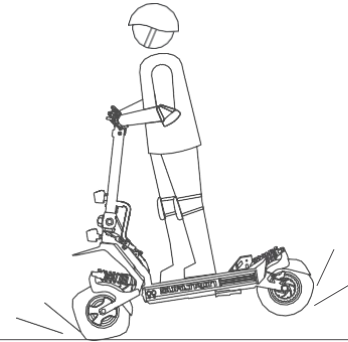

Príliš prudké brzdenie môže viesť k nebezpečným situáciám a závažnému zraneniu. Udržujte strednú rýchlosť a spomaľujte postupne. Dávajte pozor napotencionálne nebezpečie.





Zloženie kolobežky

www.maxblinker.sk

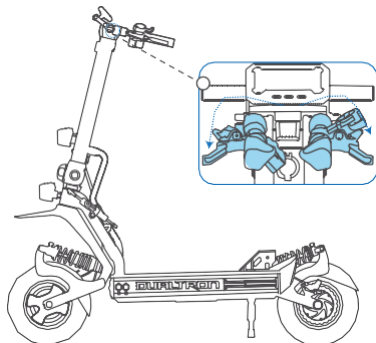

Zložte riadidlá, vysuňte zámok sklopnej rukoväte z jeho polohy k jej uvoľneniu.

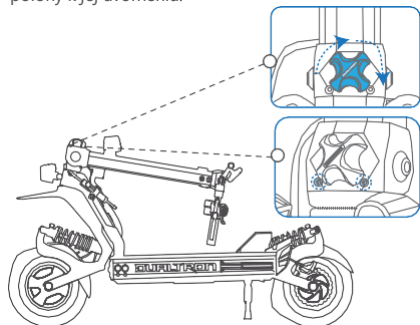

Nainštalujte späť skladací knoflík, aby nedošlo k strate. Poznámka: Tieto dve skrutky M8 si uschovajte, musia byť nainštalované pri rozkladaní.

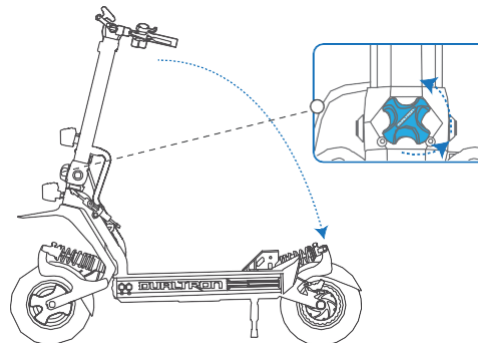

Odskrutkujte skladací knoflík a skrutky M8, potom zložte tyč dolu. **⚠ Nebezpečenstvo priškripania!**

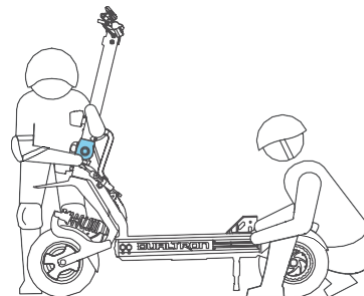

V prípade potreby prenosu kolobežky, zdvihnite spodnú časť prednej vidlice a zadnú nožnú opierku. Uistite sa, že kolobežku nesú dve alebo viac osôb.

⚠ Nebezpečenstvo priškripania!

**Ďakujeme za Váš nákup
a prajeme Vám veľa
šťastných kilometrov.**



www.maxblinker.sk

V prípade potreby nás neváhajte kontaktovať.

Nájdete nás aj na sociálnych sieťach:



**Max Blinker Slovenská
republika**



MaxBlinker.sk - elektrické kolobežky



@maxblinker.sk



MINIMOTORS